

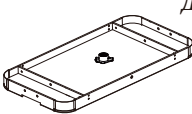









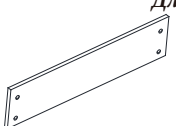

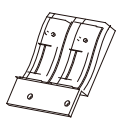

СБОРОЧНЫЕ ЕДИНИЦЫ

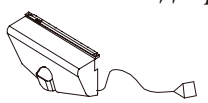
<p>1 <i>Для рис. 1</i></p>  <p>x1</p> <p>Игровое поле</p>	<p>2 <i>Для рис. 1</i></p>  <p>x2</p> <p>Правая ножка</p>	<p>3 <i>Для рис. 1</i></p>  <p>x2</p> <p>Левая ножка</p>	<p>4 <i>Для рис. 2</i></p>  <p>x2</p> <p>Крайняя панель</p>
<p>5 <i>Для рис. 1</i></p>  <p>x4</p> <p>Ножка регулировки</p>	<p>6 <i>Для рис. 3</i></p>  <p>x1</p> <p>Электронный счетик</p>	<p>7</p>  <p>x2</p> <p>Круглая шайба</p>	<p>8 <i>Для рис. 3</i></p>  <p>x2</p> <p>Толкатель</p>
<p>9 <i>Для рис. 3</i></p>  <p>x2</p> <p>Войлочная наклейка</p>	<p>10 <i>Для рис. 3</i></p>  <p>x2</p> <p>Ворота</p>	<p>11 <i>Для рис. 3</i></p>  <p>x1</p> <p>Адаптер</p>	<p>A1</p>  <p>x1</p> <p>Шестигранный ключ</p>
<p>A2 <i>Для рис. 1</i></p>  <p>x12</p> <p>Болт 1/4"×1-1/8"</p>	<p>A3 <i>Для рис. 1</i></p>  <p>x12</p> <p>Шайба 1/4"</p>	<p>A4 <i>Для рис. 3</i></p>  <p>x4</p> <p>Винт 4x12мм</p>	<p>A5 <i>Для рис. 3</i></p>  <p>x2</p> <p>Винт 3x15мм</p>
<p>A6 <i>Для рис. 2</i></p>  <p>x8</p> <p>Винт 4x15мм</p>			

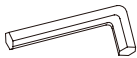
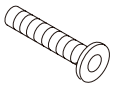
ПРЕДУСТАНОВЛЕННЫЕ ДЕТАЛИ

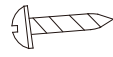
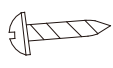
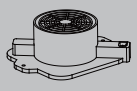
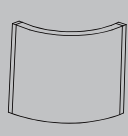
<p>P1 <i>Для рис. 1</i></p>  <p>x1</p> <p>Мотор</p>	<p>P2 <i>Для рис. 1</i></p>  <p>x4</p> <p>Уголок</p>	<p>P3 <i>Для рис. 1</i></p>  <p>x16</p> <p>Т - Гайка</p>
--	---	--

ИНСТРУКЦИЯ ПО СБОРКЕ:

1. Найдите чистую, ровную поверхность, чтобы начать сборку вашего настольного хоккея.
2. Вытащите все детали из упаковки и убедитесь, что у вас в наличии все сборочные единицы, которые показаны в списке на странице с деталями. Аккуратно отрежьте или разорвите углы упаковочной коробки, чтобы ее нижняя часть могла использоваться в качестве рабочей поверхности.

1		X 1
2		X 2
3		X 2
5		X 4
A1		X 1
A2		X 12
A3		X 12
P1		X 1
P2		X 4
P3		X 16

РИС. 1

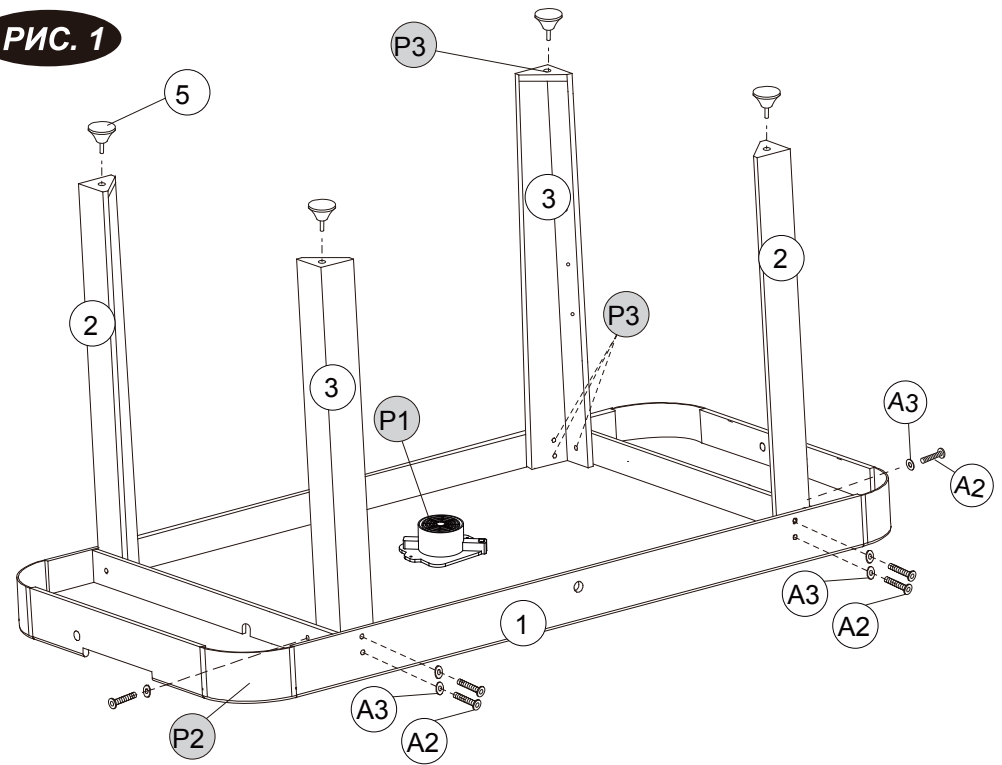

4		X 2
A6		X 8

РИС. 2

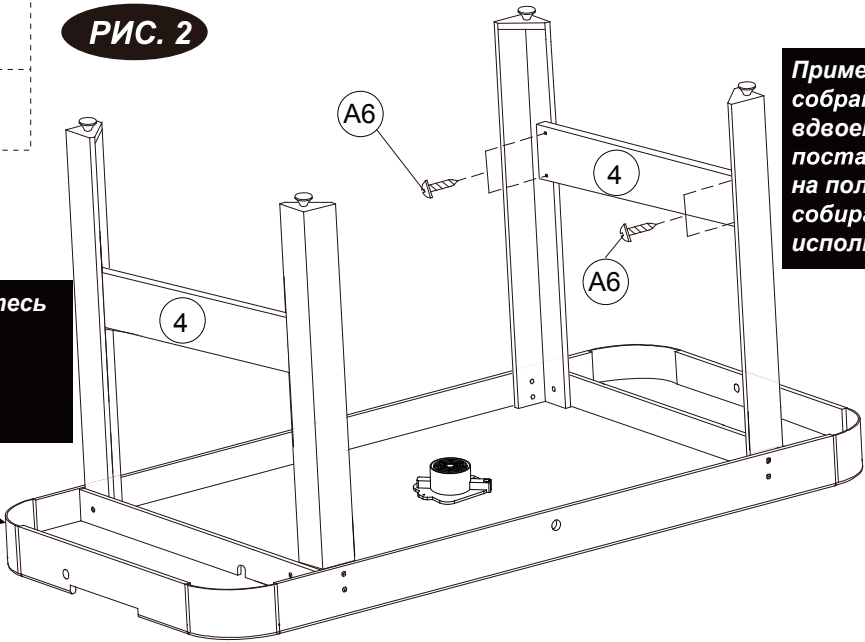

Примечание: поднимите собранный стол с пола вдвоем, переверните и поставьте стол на ножки на пол в месте, где вы собираетесь его использовать.

Примечание: вернитесь на шаг назад и убедитесь, что все соединения плотно затянуты.

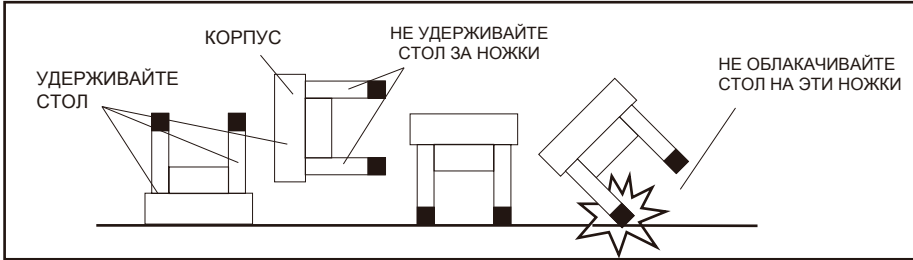

ВНИМАНИЕ: переворачивать стол рекомендуется двум сильным взрослым, как показано выше.

1. Поднимите стол с земли.
2. Переверните стол.
3. Поставьте все четыре ноги одновременно на пол.

- 6 X 1
- 8 X 2
- 9 X 2
- 10 X 2
- 11 X 1
- A4 X 4
- A5 X 2

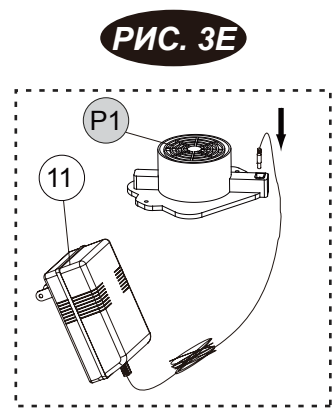
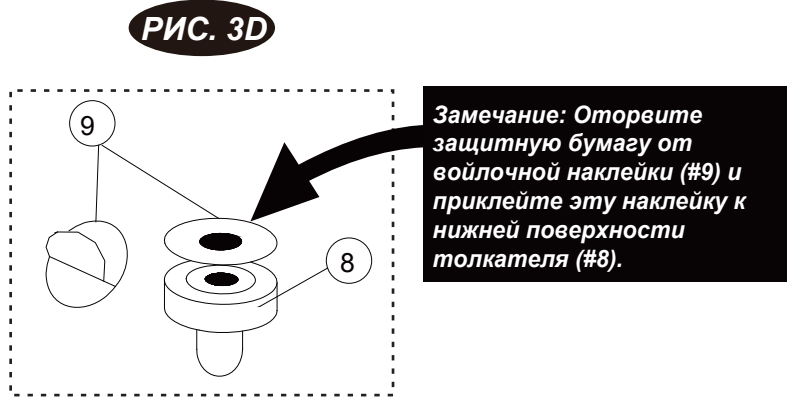
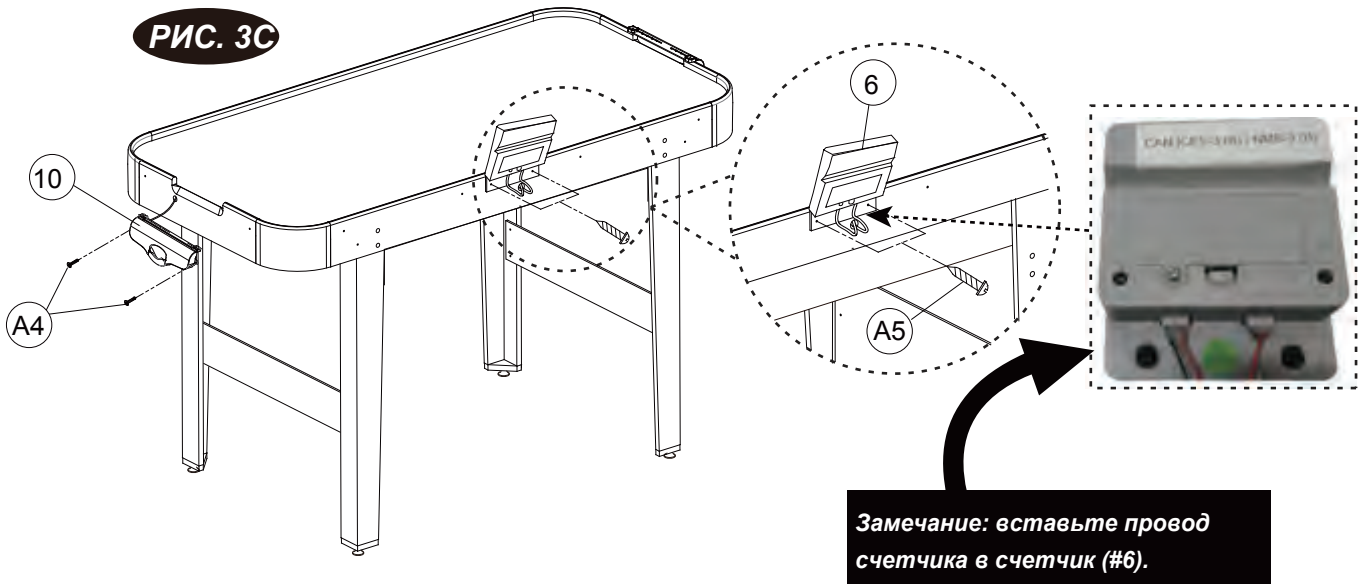
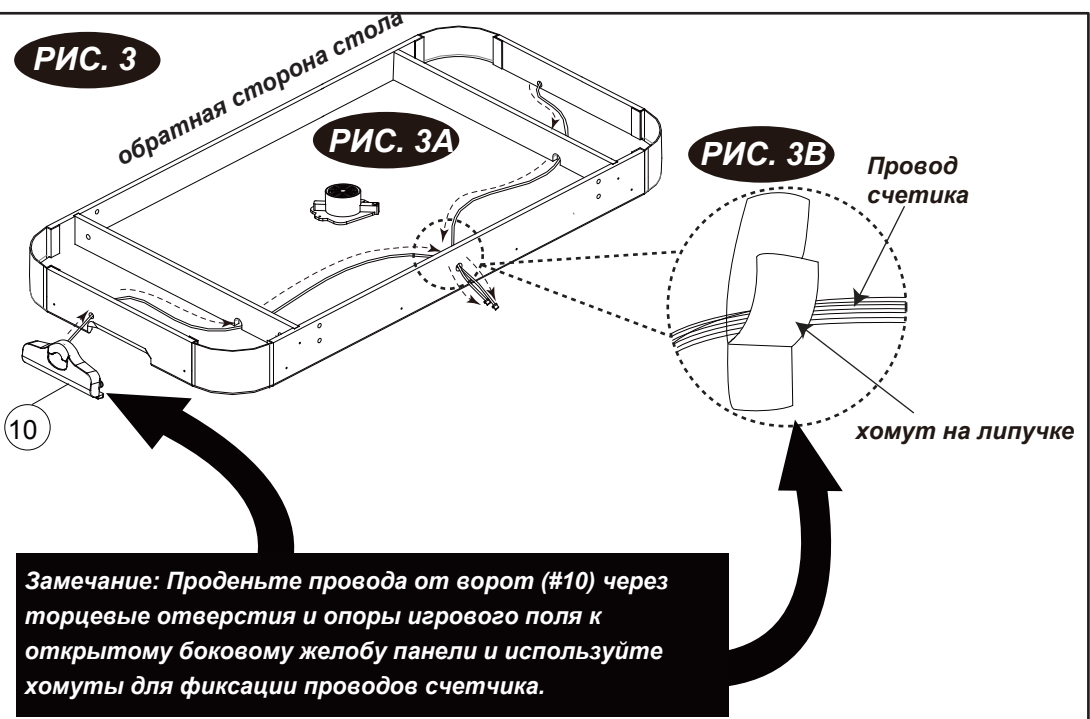



⚠ ВНИМАНИЕ:

- 1) Требуется 2 батарейки типа "AAA" (не включены).
- 2) Не используйте вместе старые и новые батарейки.
- 3) Не используйте одновременно щелочные, стандартные (углерод-цинк) или перезаряжаемые (никель-кадмиевые) батарейки.

ЭКСПЛУАТАЦИЯ ЭЛЕКТРОННОГО СЧЕТЧИКА

1. Вставьте батарейки

Батарейный отсек: снимите крышку отсека и вставьте 2 батарейки типа "AAA" в отсек. (2 батарейки типа "AAA" в комплект не входит). Когда табло Хозяева/Гости загорится "0", игру можно начинать.

2. Напоминания:

- a. Батарейки должны быть вставлены в соответствии с поляризацией (+ и -).
- b. Перед установкой батареек очистите контакты батареек, а также устройства.
- c. Если вы долго не используете игровой стол, мы рекомендуем вам вынуть батарейки.

3. Когда забивают гол игроки команды "ХОЗЯЕВА", индикатор "ХОЗЯЕВА" показывает 1; когда забивают игроки команды "ГОСТИ", индикатор "ГОСТИ" покажет 1.

4. Первая команда, которая забьет 10 голов, побеждает в игре, индикатор победителя останется на цифре 9 и начнет мигать в течение нескольких секунд.

5. После игры вы можете нажать кнопку "ПЕРЕЗАГРУЗКА", чтобы начать новую игру и обнулить индикаторы ХОЗЯЕВА/ГОСТИ.

Замечание:

1. Вы можете нажать кнопку "ПЕРЕЗАГРУЗКА" в любой момент, чтобы сбросить счетчик на первоначальный уровень.
2. Вы можете нажать "ON/OFF" в любое время, чтобы выключить счетчик. Нажмите снова "ON/OFF", чтобы включить счетчик.